

masa

Milestone to your success.

Masa

Производство высококлассной продукции

Ельцов Кирилл

Инженер по продажам

www.masa-group.com

Производственные центры Masa

masa
Milestone to your success.



**Оборудование для производства мелкоформатных
бетонных изделий**

Masa GmbH, г. Андернах
Masa-Str. 2
56626 Andernach
Germany



**Оборудование для производства газобетонных блоков,
силикатных изделий и декоративных плит мощения**

Masa GmbH, г. Порта Вестфалика
Osterkamp 2
32457 Porta Westfalica
Germany

Masa 113 лет на мировом рынке



Компания Masa специализируется на проектировании, разработке и изготовлении оборудования для производства строительных материалов:

«Серая» группа:

- камнеформовочные машины для производства тротуарной плитки и бетонных блоков
- wet-прессы для производства бордюрных камней
- карусельные прессы для производства декоративных плит мощения

«Белая» группа:

- заводы для производства газобетонных блоков
- заводы для производства силикатных изделий

A blurred industrial scene featuring a yellow container or tray in the foreground, with various mechanical parts and structures visible in the background.

Опыт

Белая группа

Завод по производству газобетона

masa
Milestone to your success.

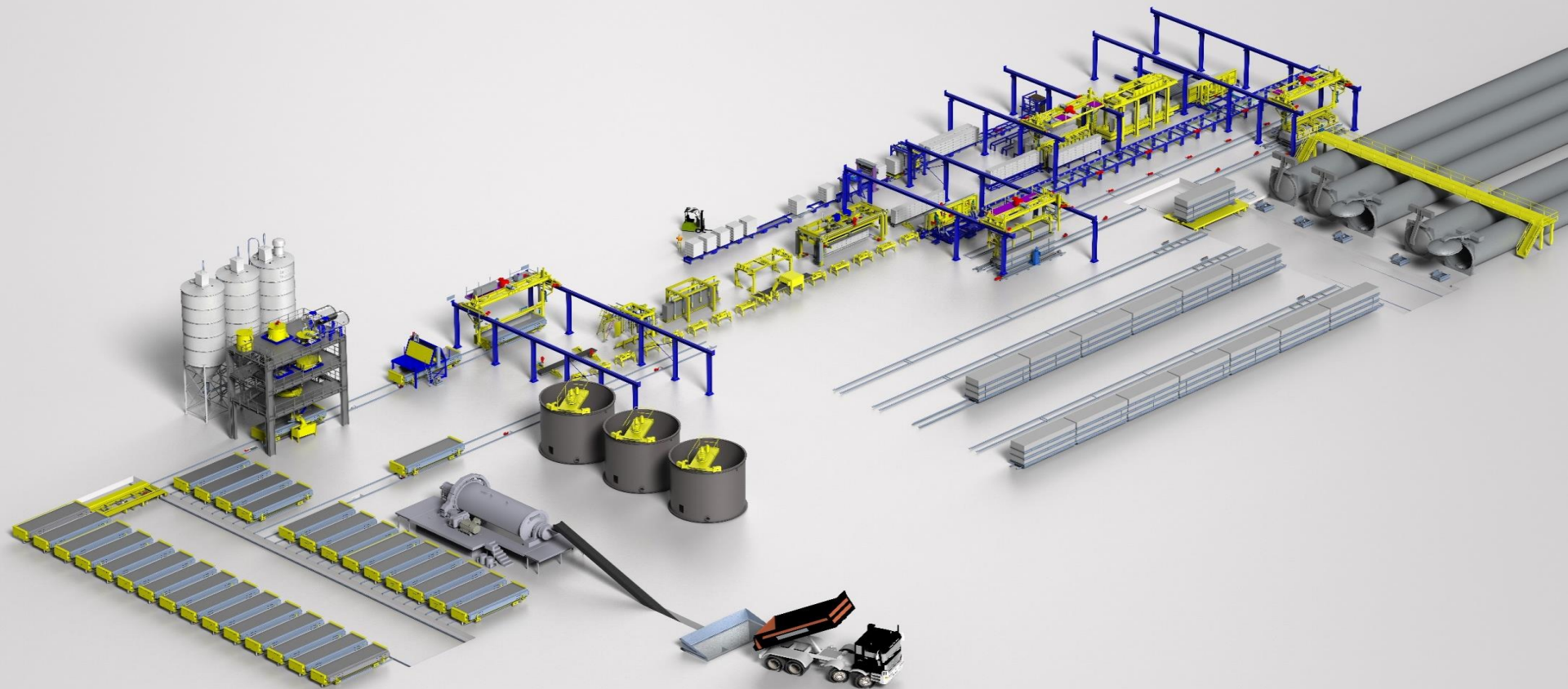

Завод для производства силикатных изделий

masa
Milestone to your success.

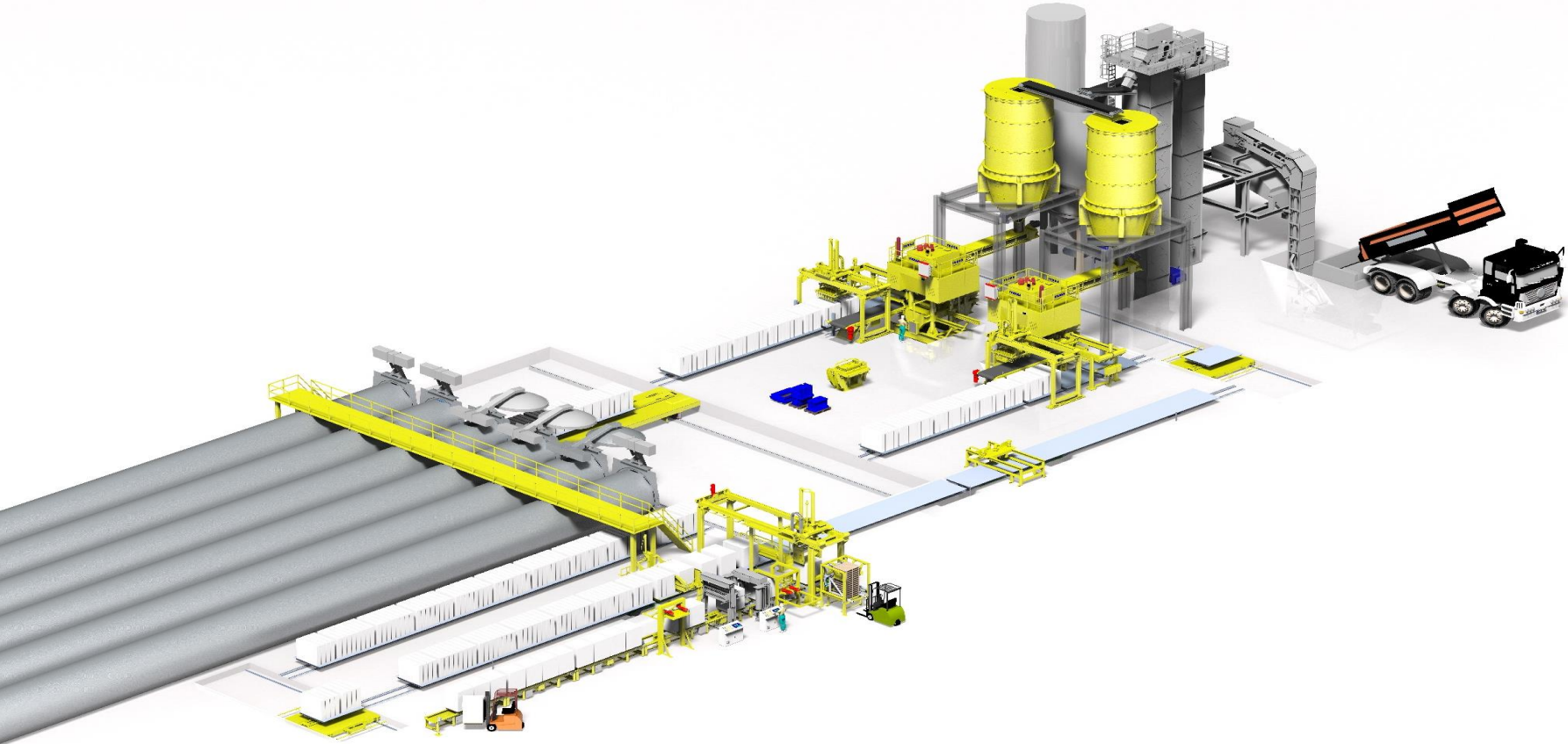



Опыт

Серая группа

Карусельный герметик пресс UNI 2000

masa
Milestone to your success.

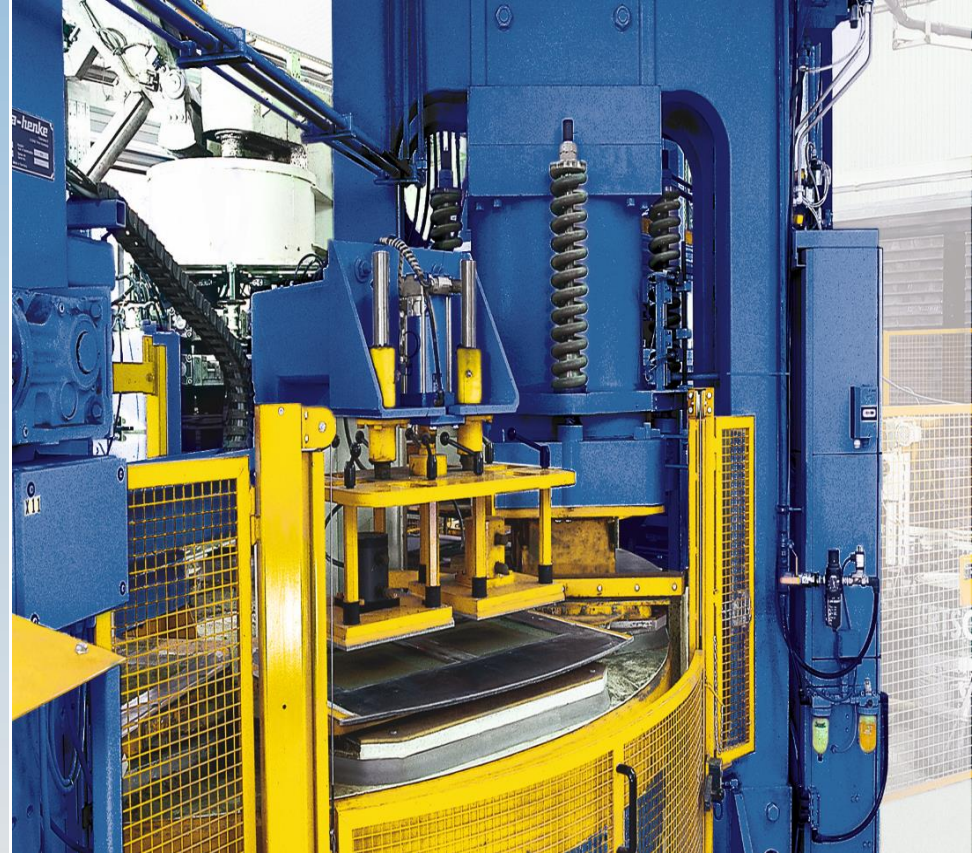
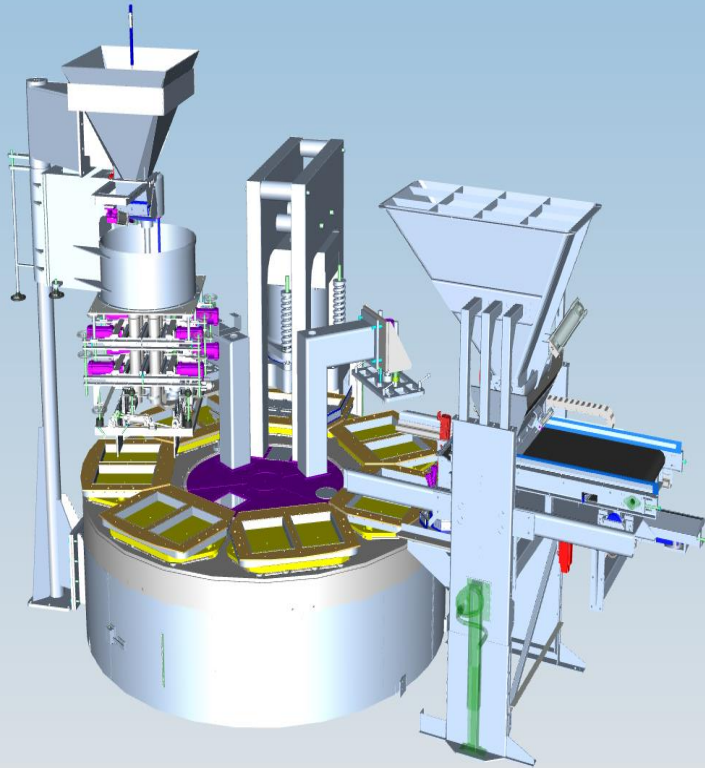

Установка для производства бордюрного камня

Бордюрный пресс
с 3 станциями



Камнеформовочная линия





Опыт

**Камнеформовочные линии
Masa**

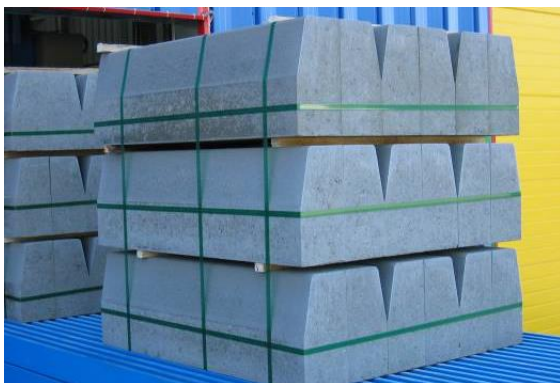

Современные элементы благоустройства

masa
Milestone to your success.

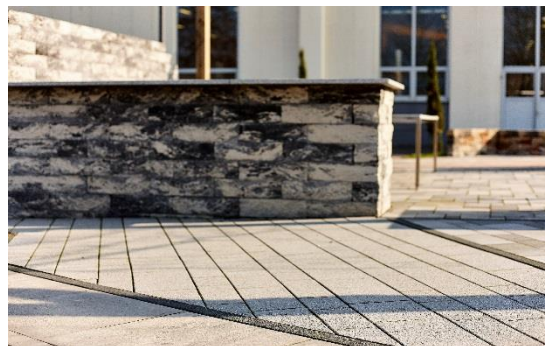

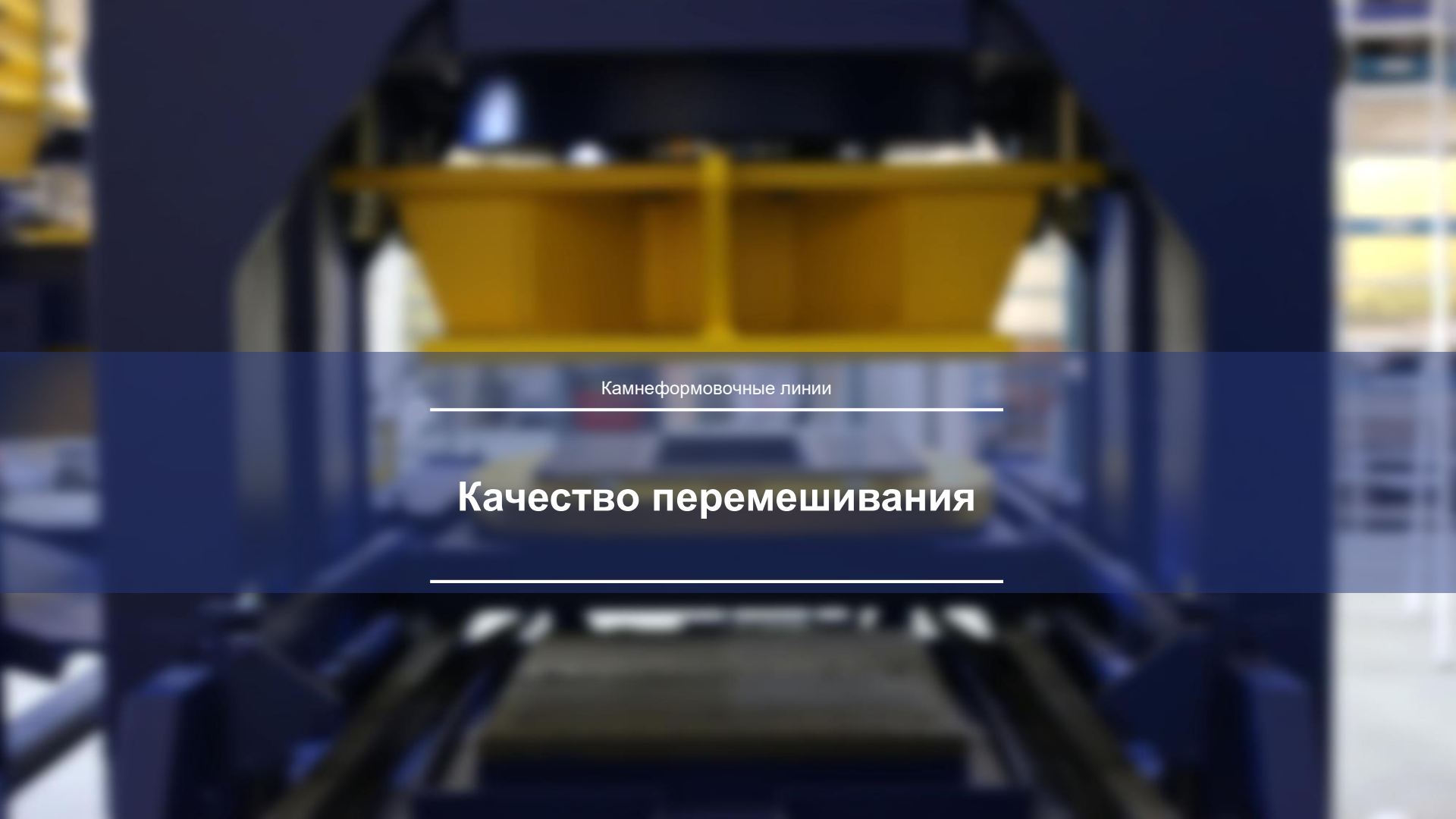

Камнеформовочные линии

Качество перемешивания

Смеситель модели S350/500

3 основных компонента:

- барабан
- перемешивающее устройство
- скиповый подъемник

Преимущества:

- предотвращение комкования цемента и/или красящих пигментов
- сокращение времени цикла на 25%
- тщательное перемешивание, в том числе и при минимальной загрузке
- оптимальное смешивание пигментов для получения различных оттенков
- сохранение и воспроизведение параметров замеса



Смеситель модели S350/500

Технические характеристики

- Макс. объем сухого заполнения – 500 л.
- Макс. объем сухого заполнения – 800 кг.
- Выход готового бетона – 350 л.
- Минимальный объем – 130 л.
- Мощность перемешивающего устройства - 37 кВт
- Мощность смесительной емкости - 11 кВт

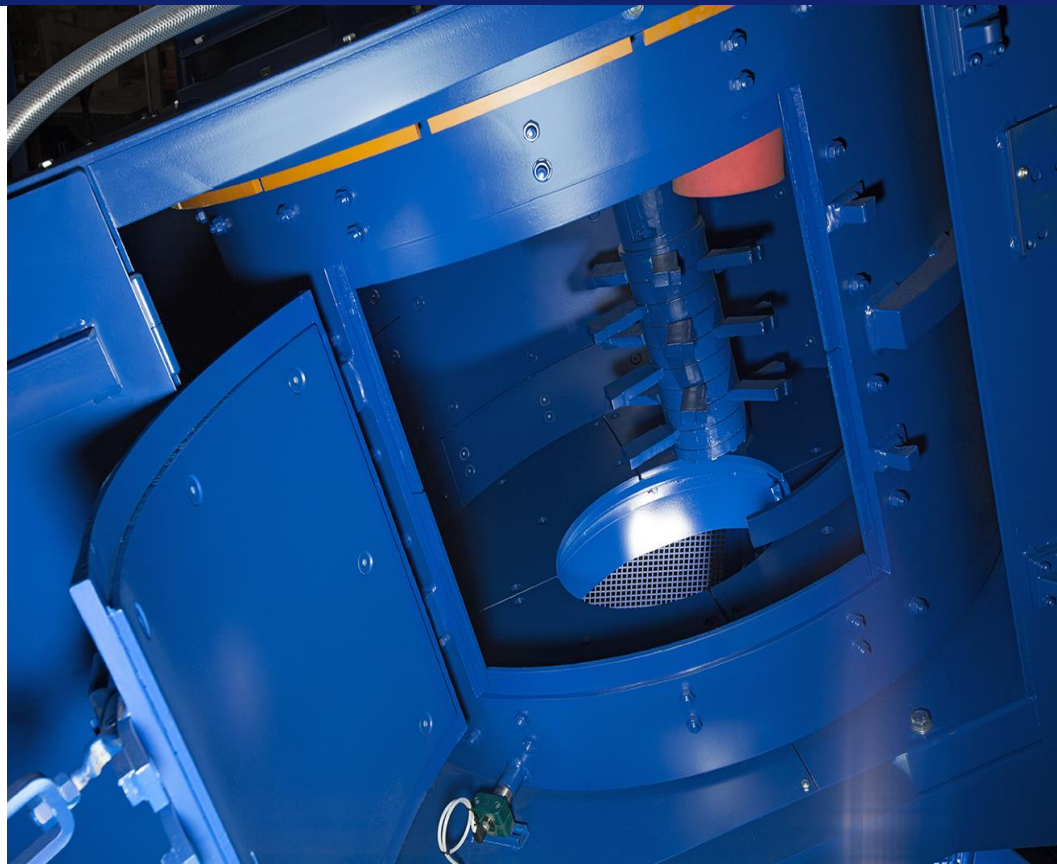

Смеситель модели S 350/500

Принцип действия

masa
Milestone to your success.

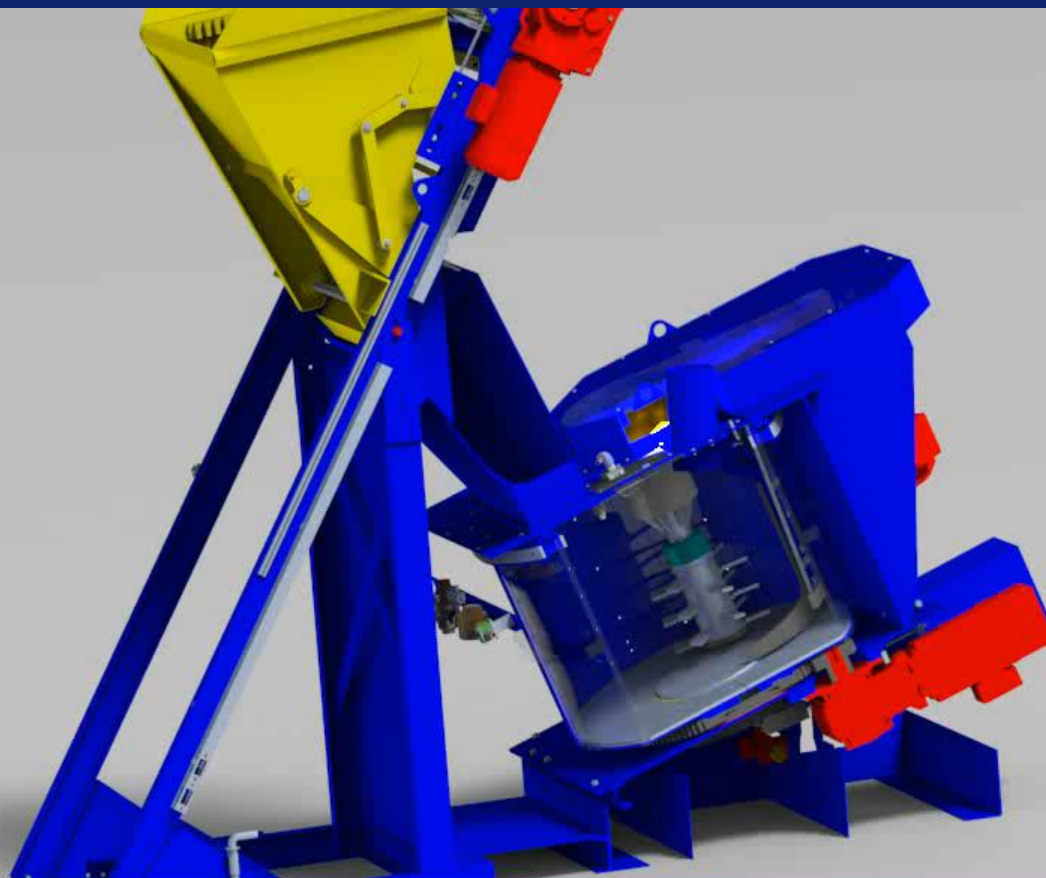

Смеситель модели S 350/500

Принцип действия

masa
Milestone to your success.

masa
Milestone to your success.

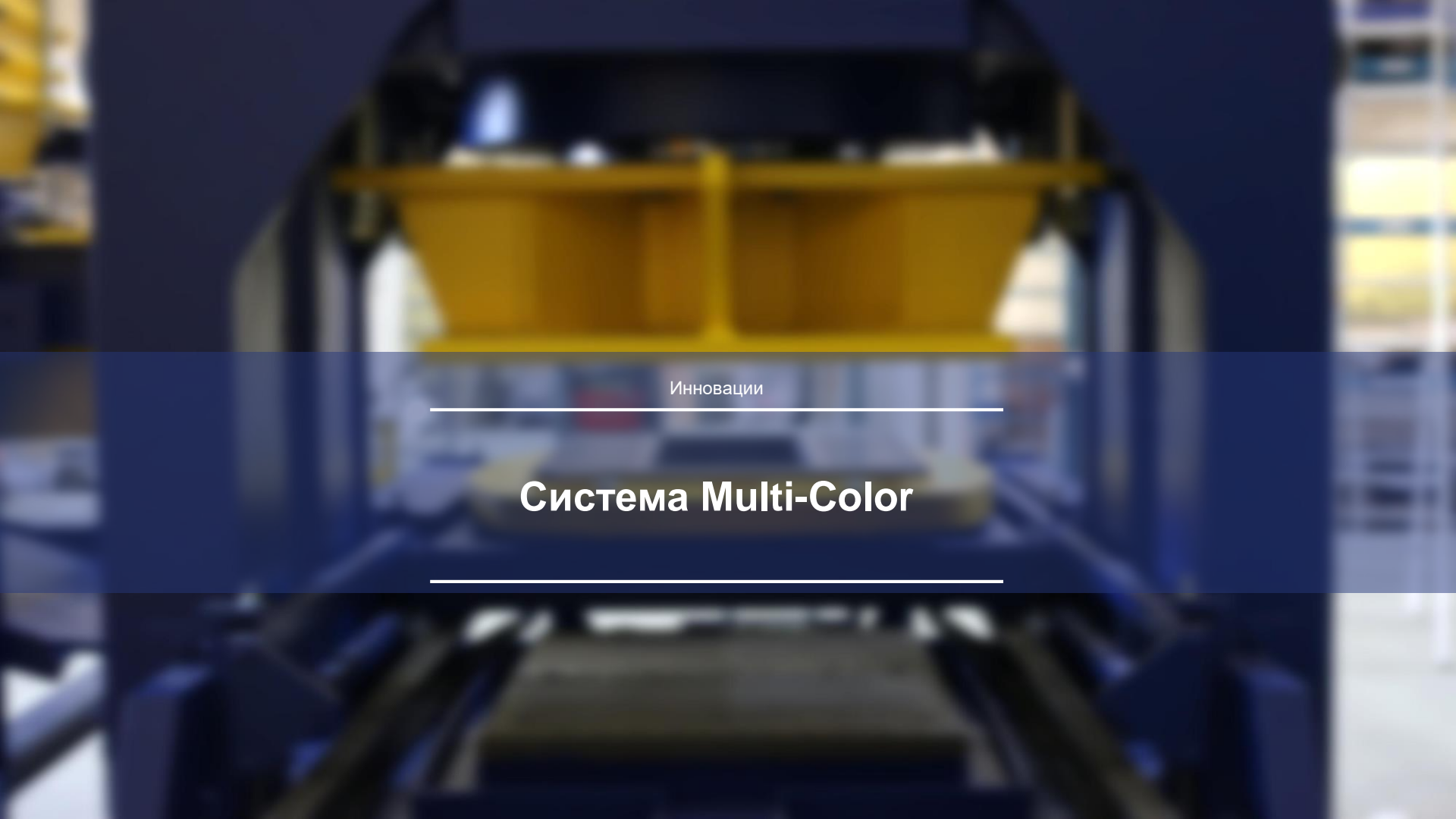
A blurred background image of an industrial printing machine. A prominent yellow hopper is visible at the top, and various mechanical components and rollers are visible in the foreground and background, all out of focus.

Иновации

Система Multi-Color

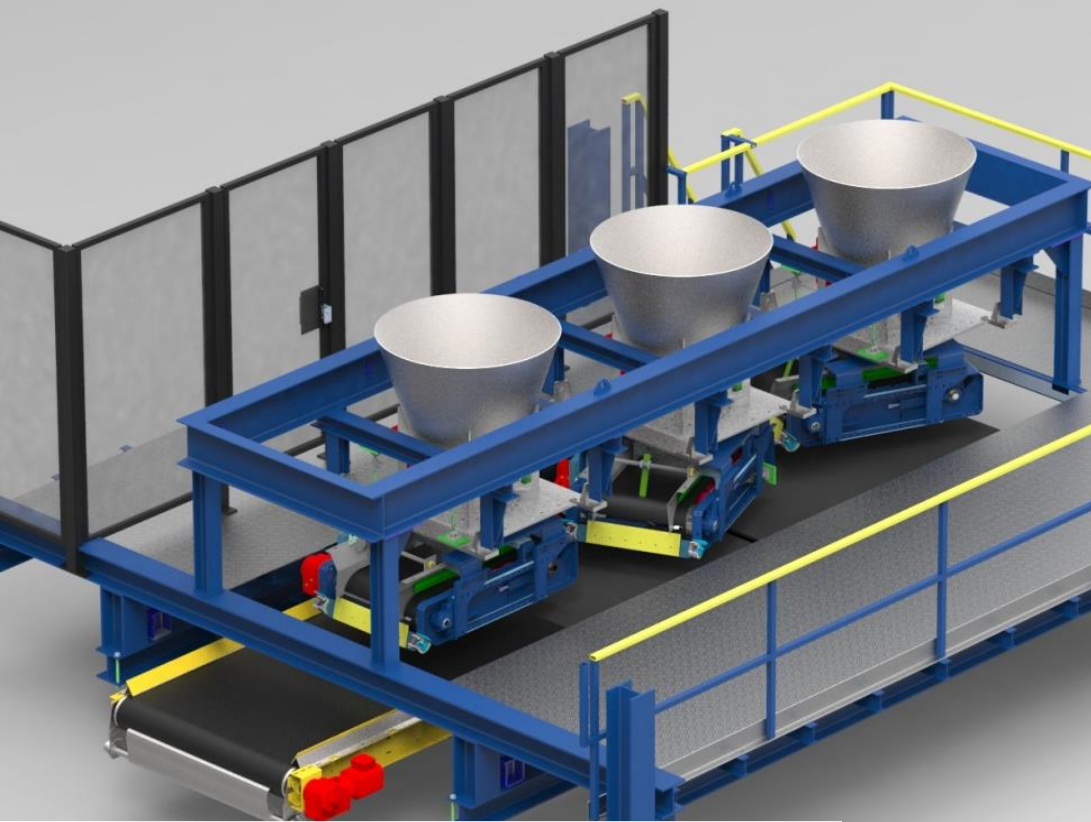

**Производство бетонных
изделий**
Системы Multi-Color

Система Multicolor Premium

masa
Milestone to your success.

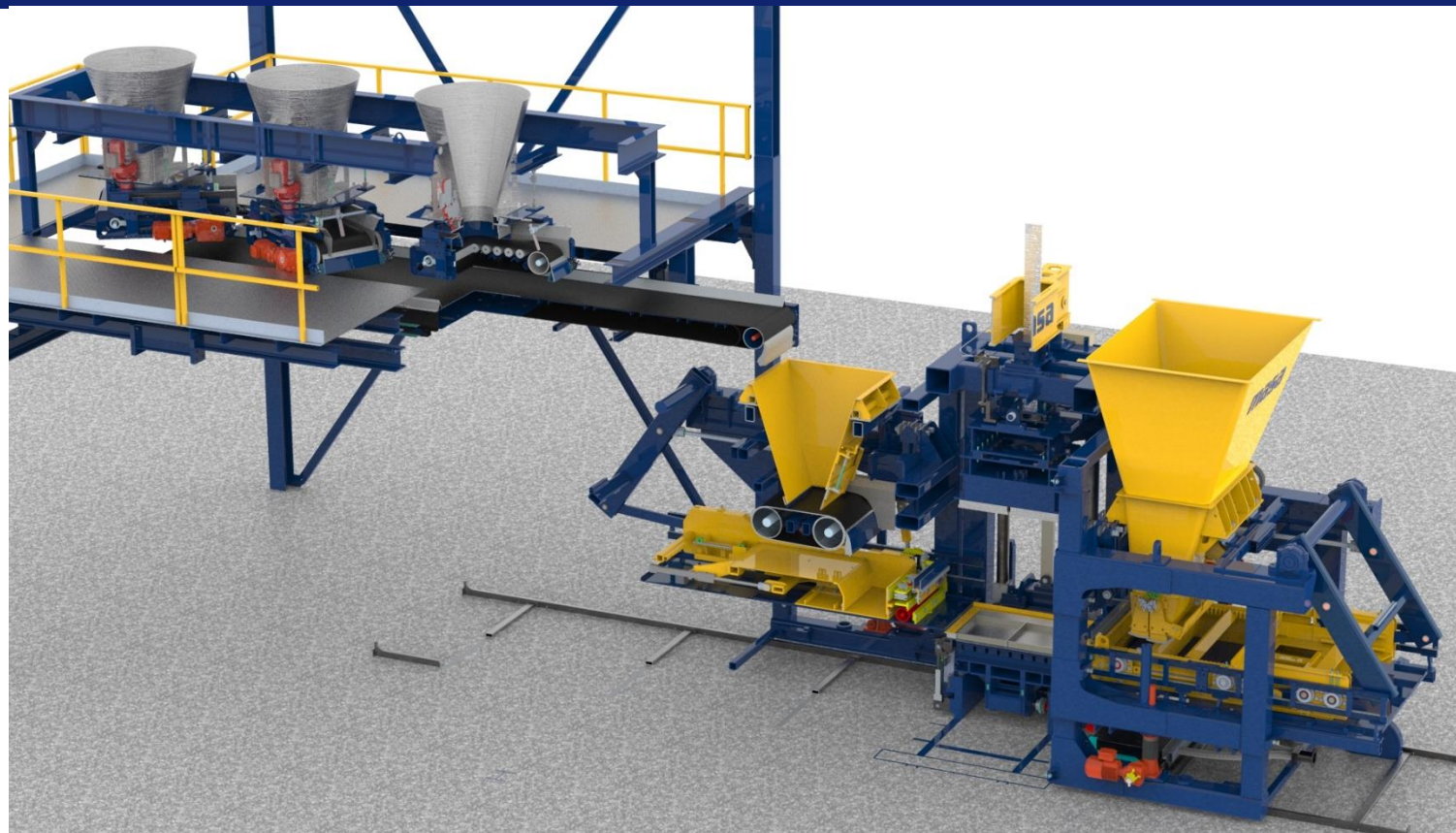

Система Multicolor Premium

masa
Milestone to your success.

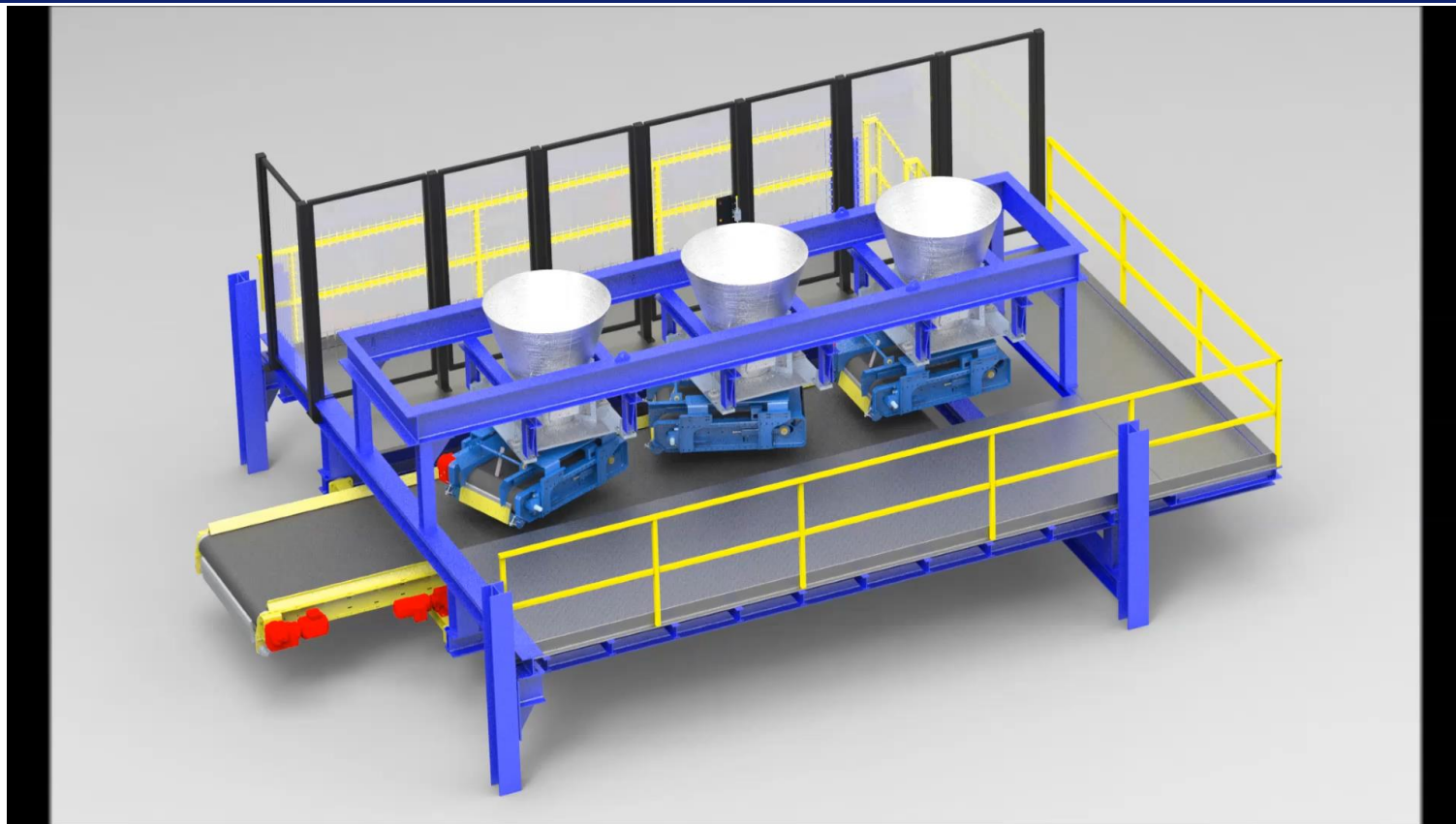

Система Multicolor Dosing

masa
Milestone to your success.

**Контролируемый и
повторяемый узор**

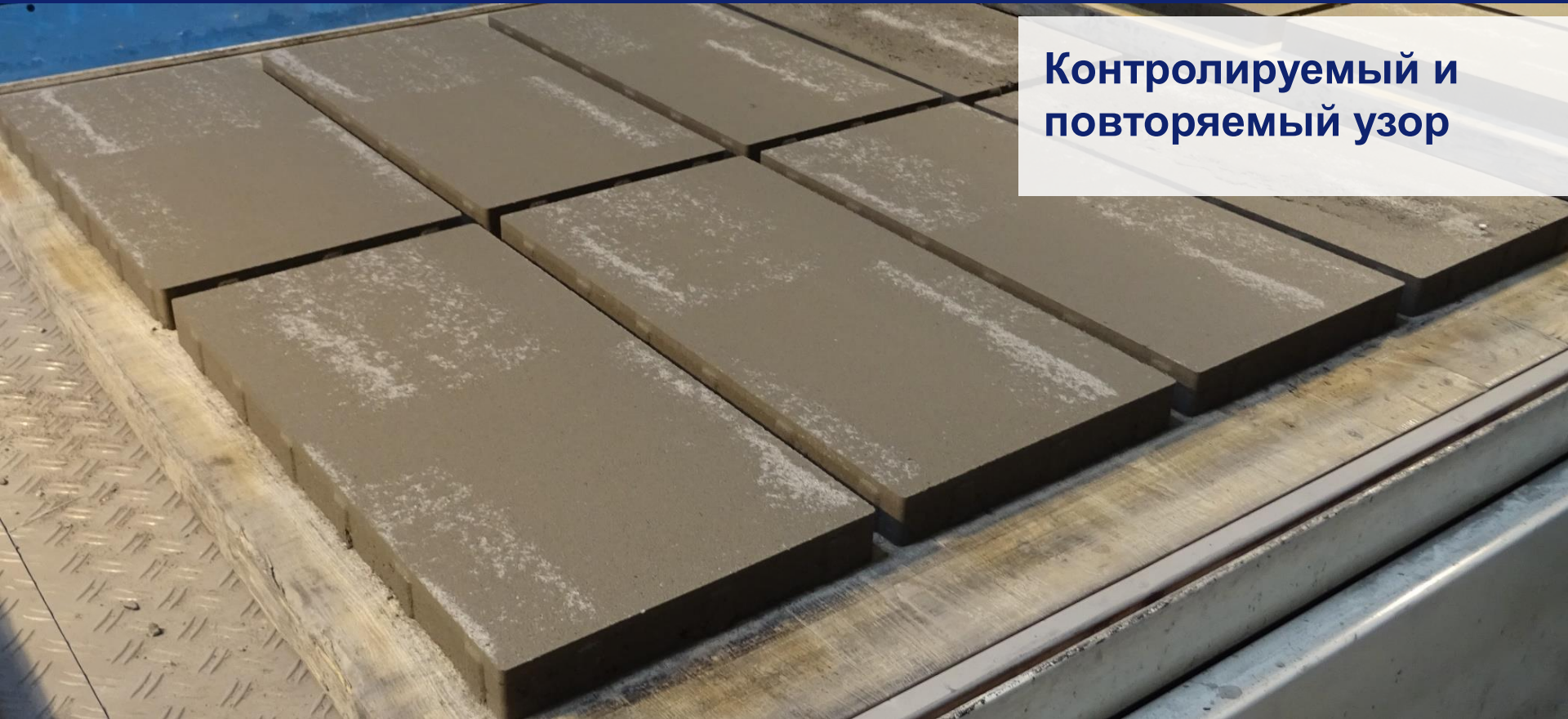

Система Multicolor Dosing

masa
Milestone to your success.



Демонстрация на
Ваума 2019

Система Multicolor Dosing

masa
Milestone to your success.

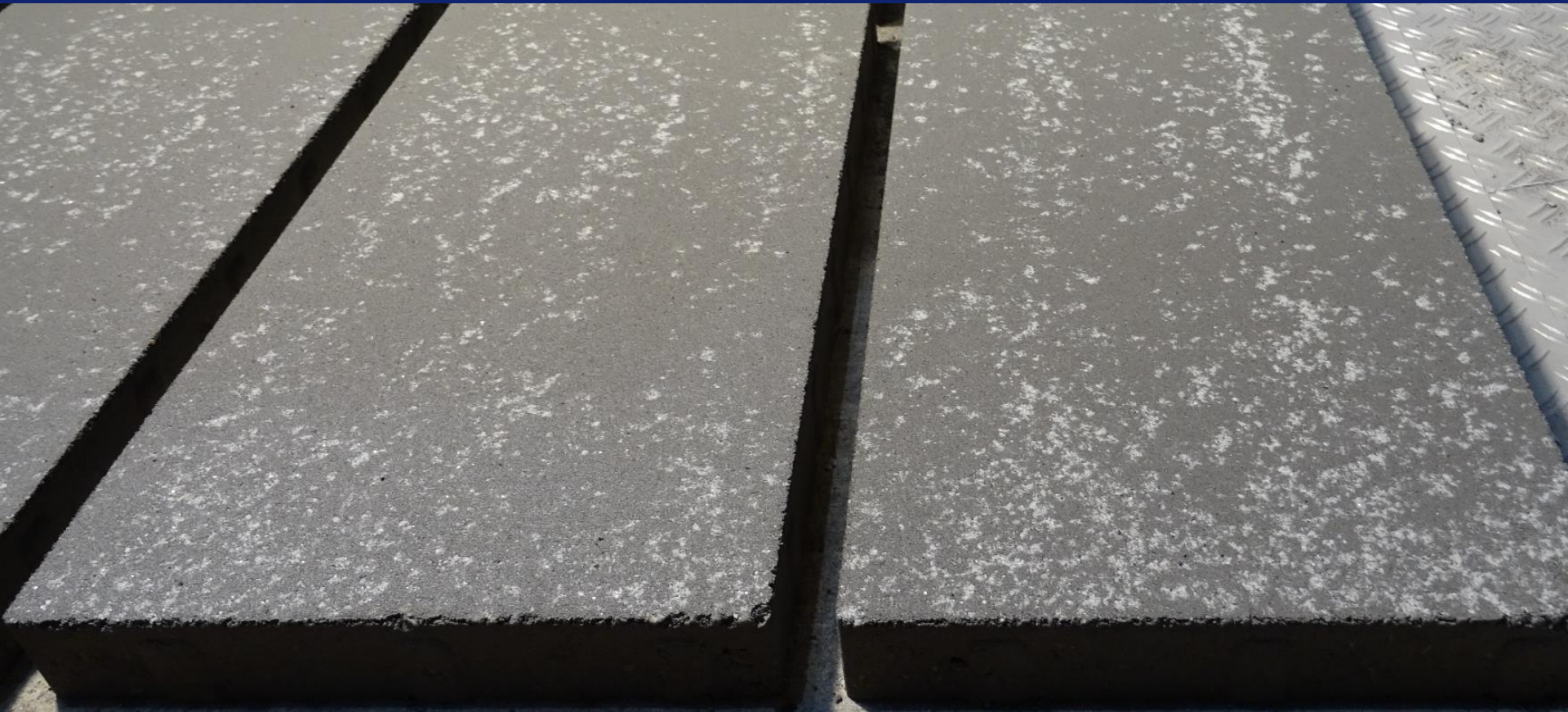



Опыт

Вибропрессы Masa



Производство бетонных изделий
Камнеформовочная машина XL

Камнеформовочные установки/ Производительность

Тип машины	L6.1	L9.1	XL9.1	XL9.2	Ускоренная*	
					XL9.1	XL9.2
Стандартные размеры производственного поддона** (в мм)	1400x900	1400x1100	1400x1100	1400x1300	1400x1100	1400x1300
Производительность*** за 8-часовую смену, при КПД 85%						
Пустотелый блок 400x200x200 мм (шт)	19584	19584	24480	29376	24480	29376
Пустотелый блок 400x200x200 мм (м3)	313	313	392	470	392	470
Прямоугольная тротуарная плитка (м2 без лицевого слоя)	1567	1763	2203	2448	2644	2938
Прямоугольная тротуарная плитка (м2 с лицевым слоем)	1371	1542	1763	1958	2203	2448

* Более высокая производительность возможна только при использовании скоростного пакета для машин транспортно-паketирующих систем.

**Иное исполнение возможно по запросу

*** Данные по производительности являются теоретическими и зависят от настроек машины, рецептур смесей, применяемого сырья и прочих внешних факторов

Камнеформовочная машина серии XL

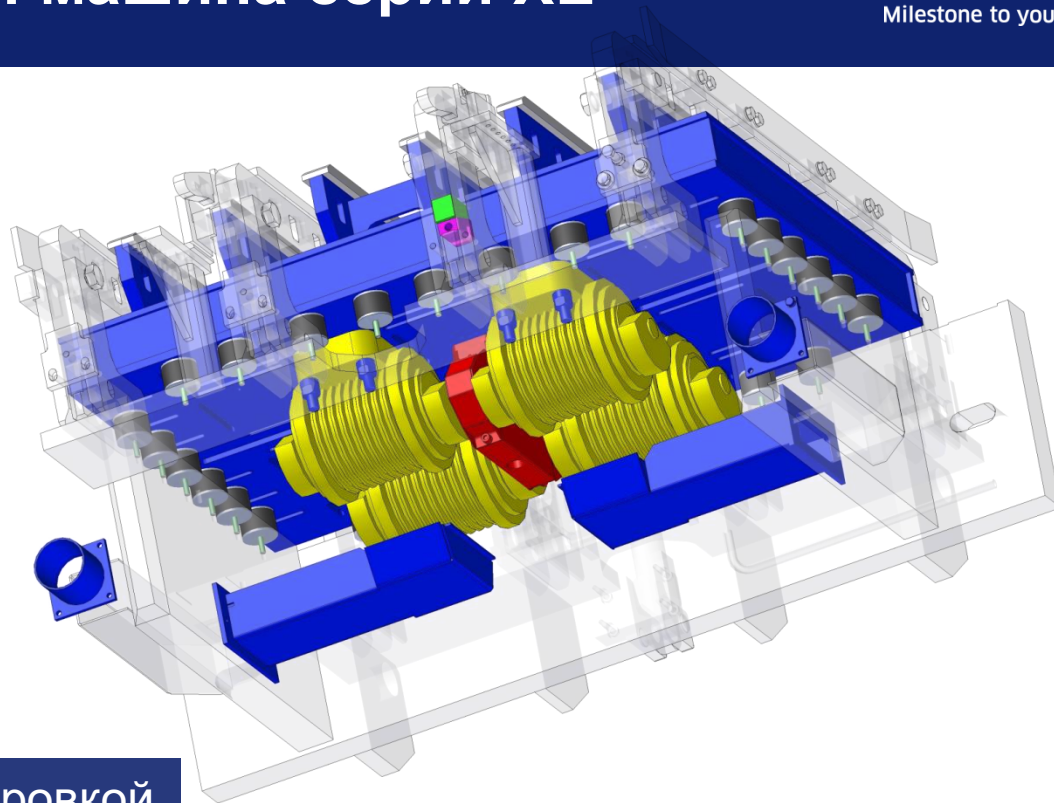

Вибростол с частотной регулировкой

Камнеформовочная машина серии XL



Система вибрации
с сервоприводом

Камнеформовочная машина серии XL



Дозирующий транспортер

Камнеформовочная машина Masa XL 9.1

masa
Milestone to your success.

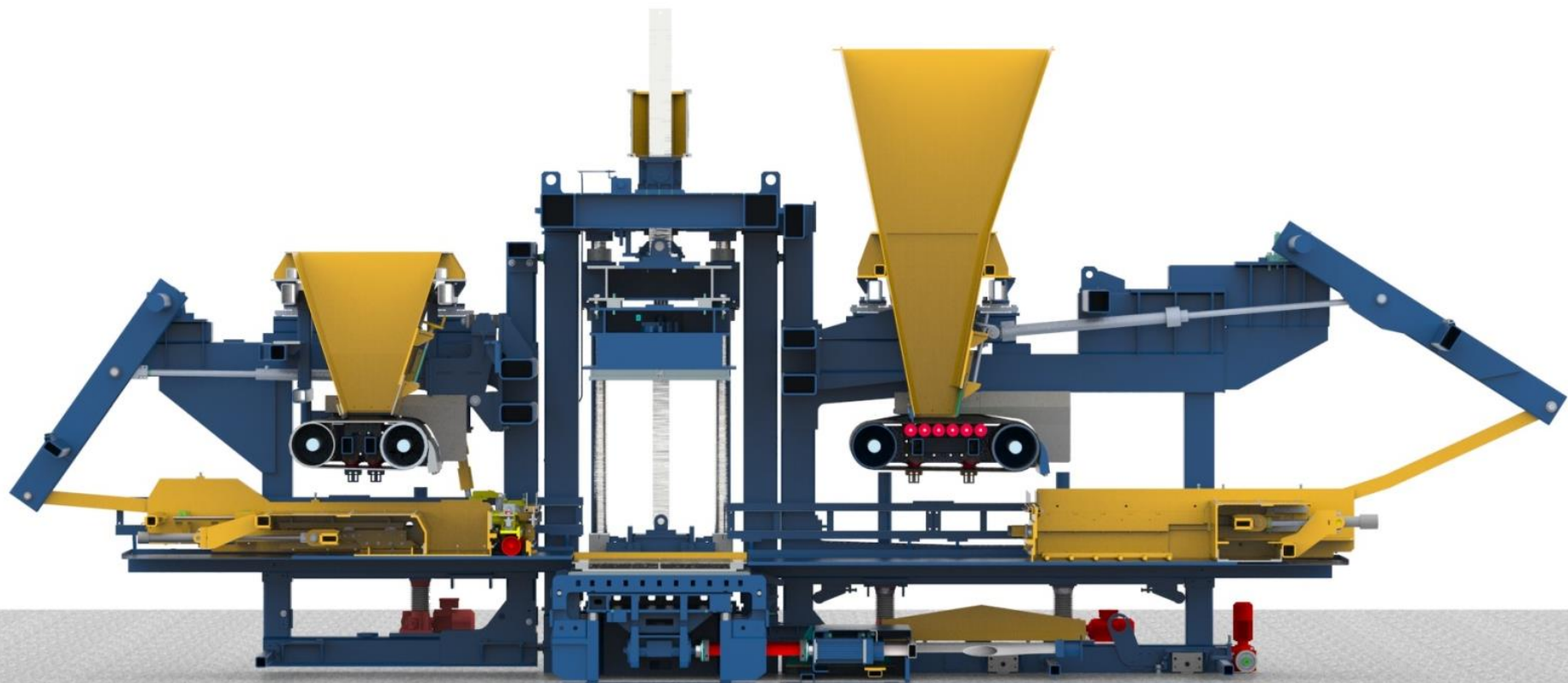

Дозирующий транспортер

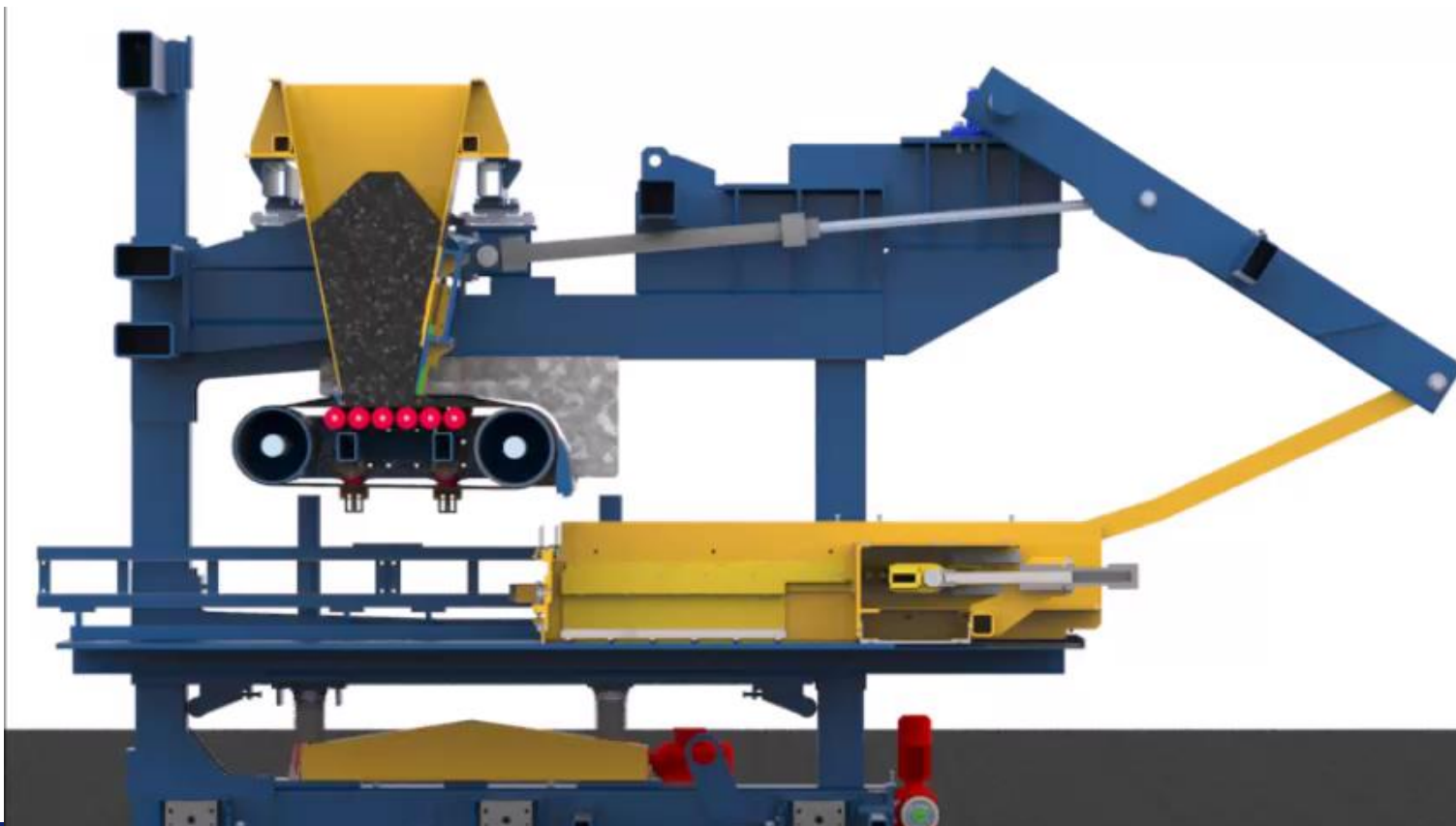

Камнеформовочная машина серии XL

masa
Milestone to your success.



Загрузочная вагонетка лицевого бетона

masa
Milestone to your success.

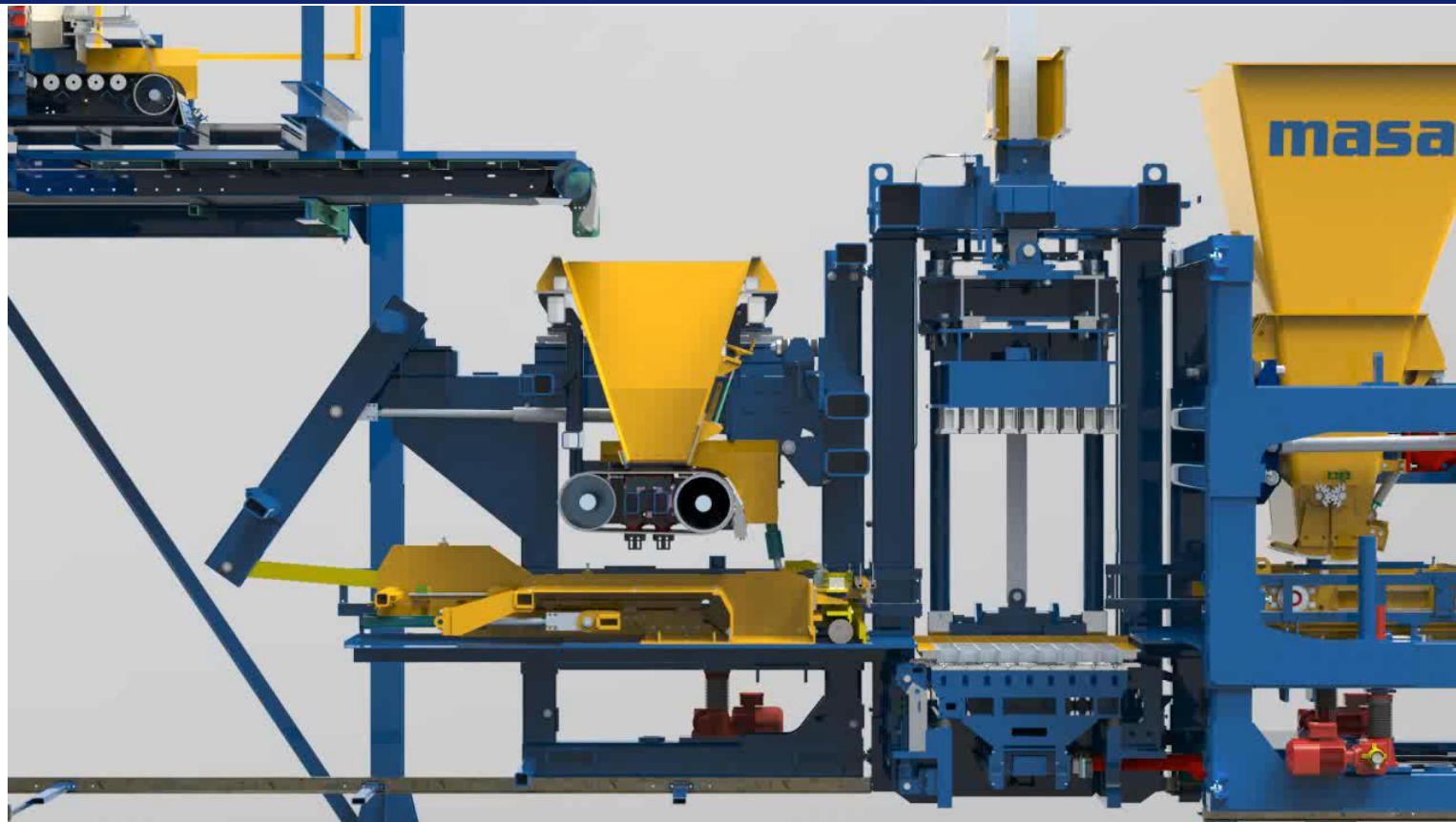



Опыт

Система контроля качества

Пульт управления

masa
Milestone to your success.

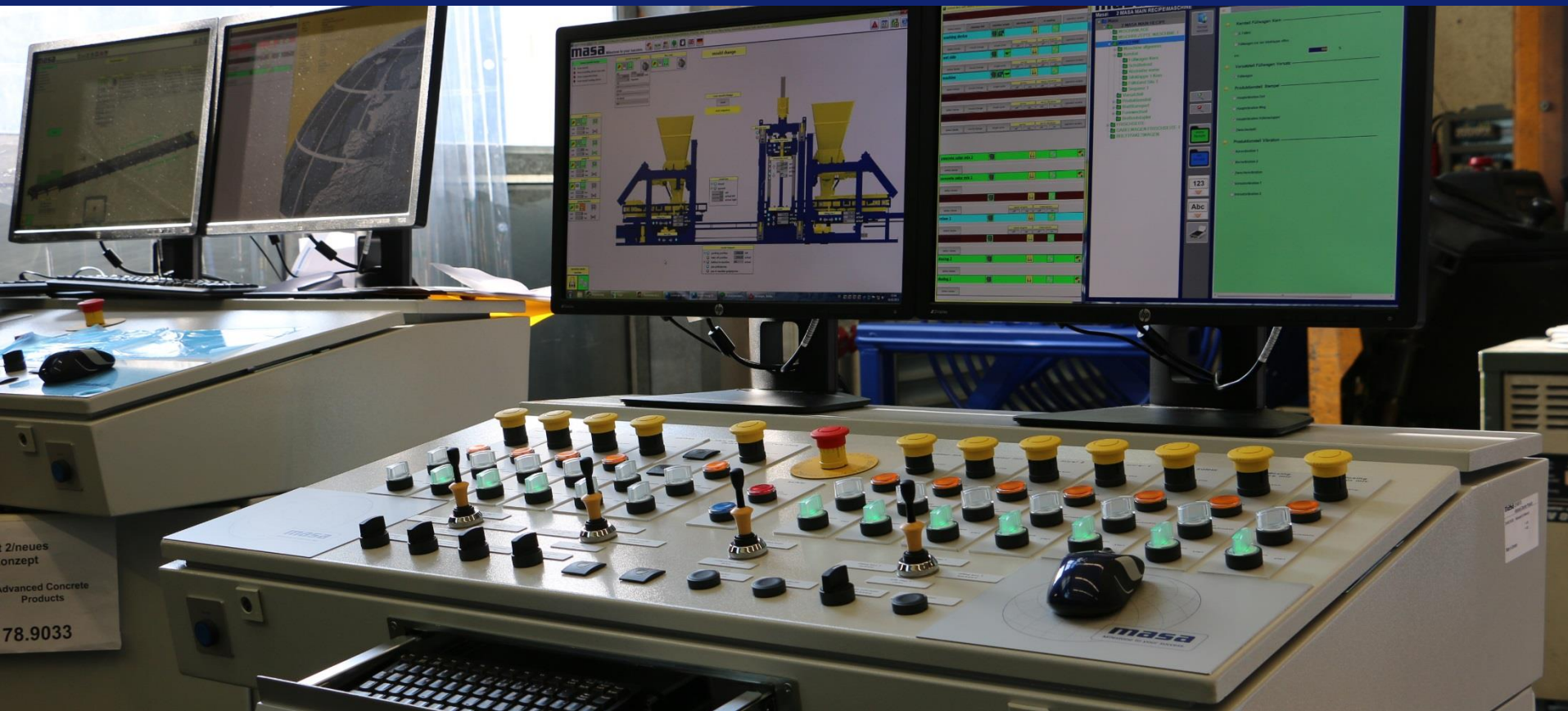

Система контроля качества

masa
Milestone to your success.

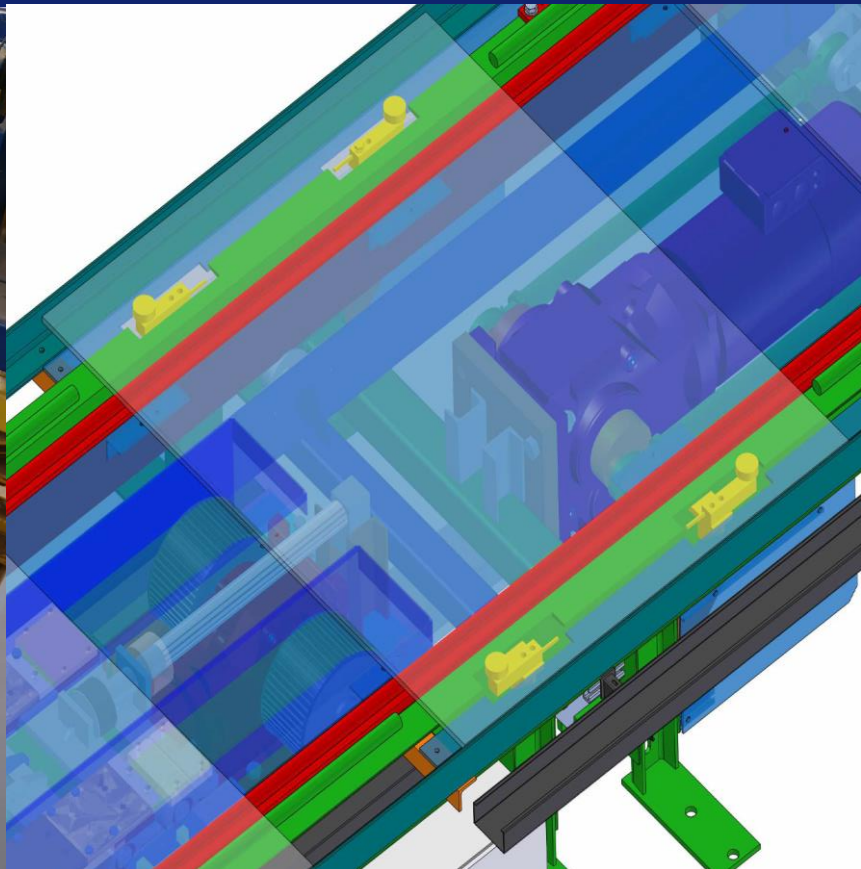

Сервисное обслуживание Masa посредством удаленного доступа (система F-E-S)

Удаленный доступ

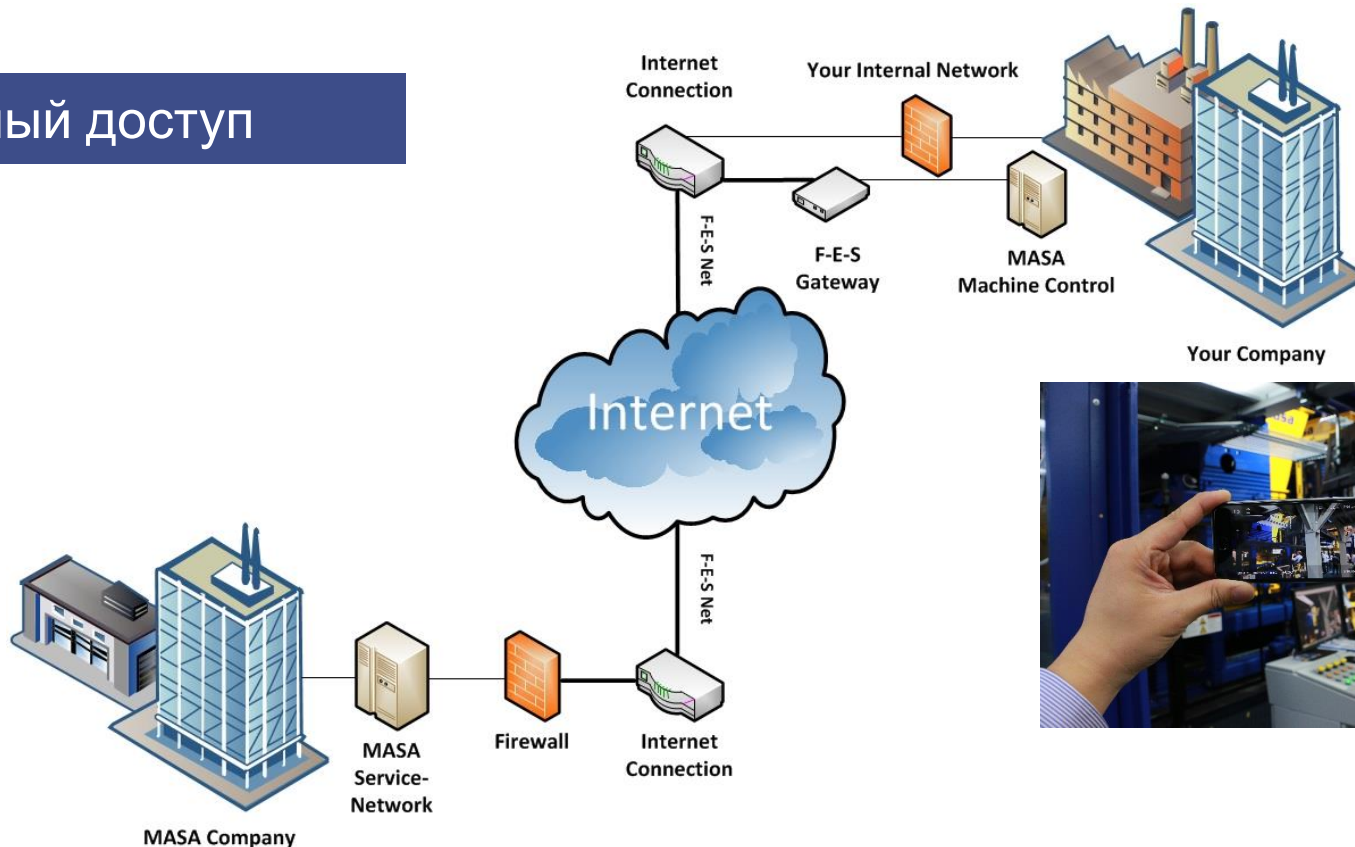

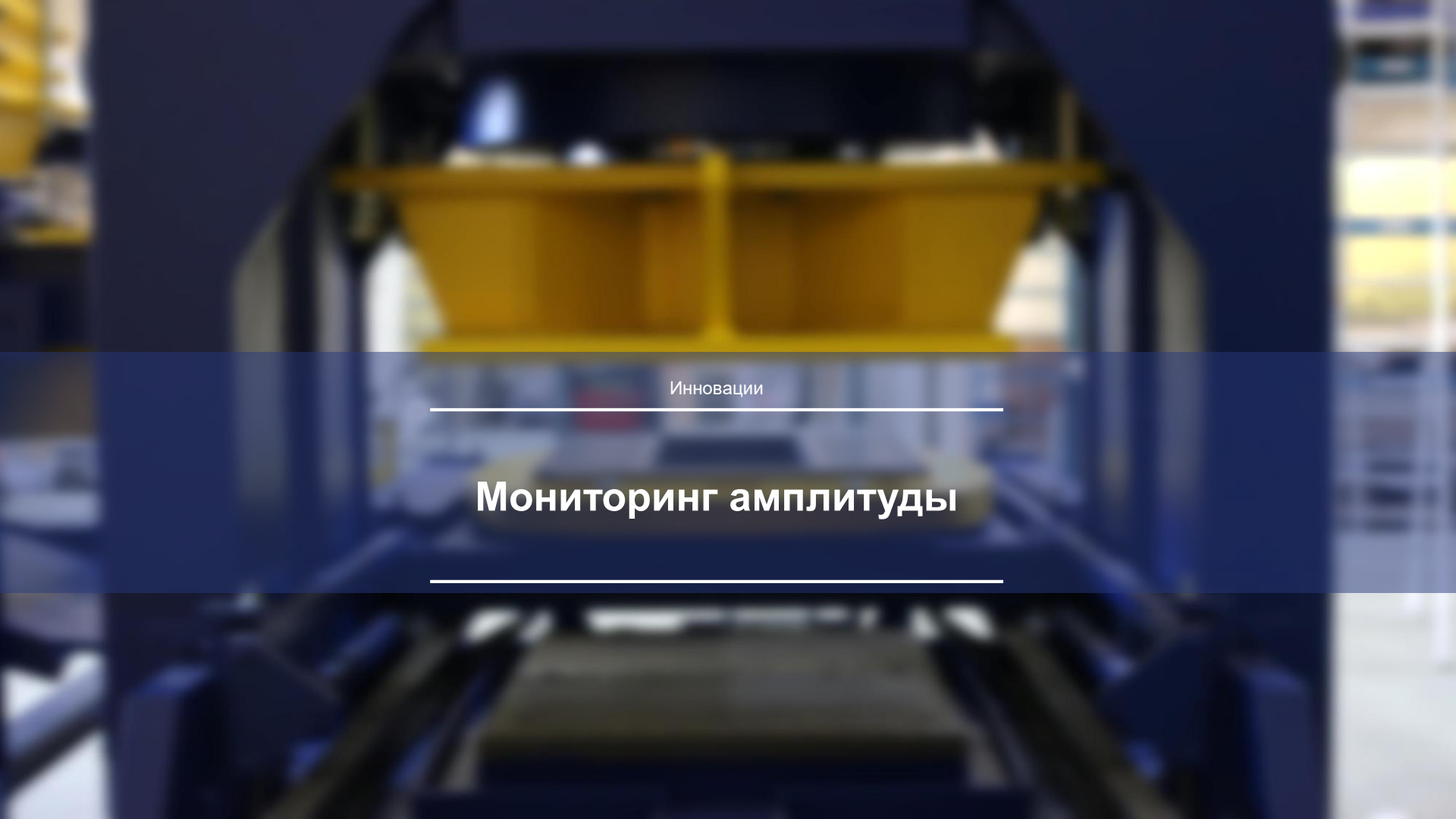

Иновации

Мониторинг амплитуды

- Мониторинг в реальном времени
 - Частоты
 - Амплитуды
- Сравнение результатов

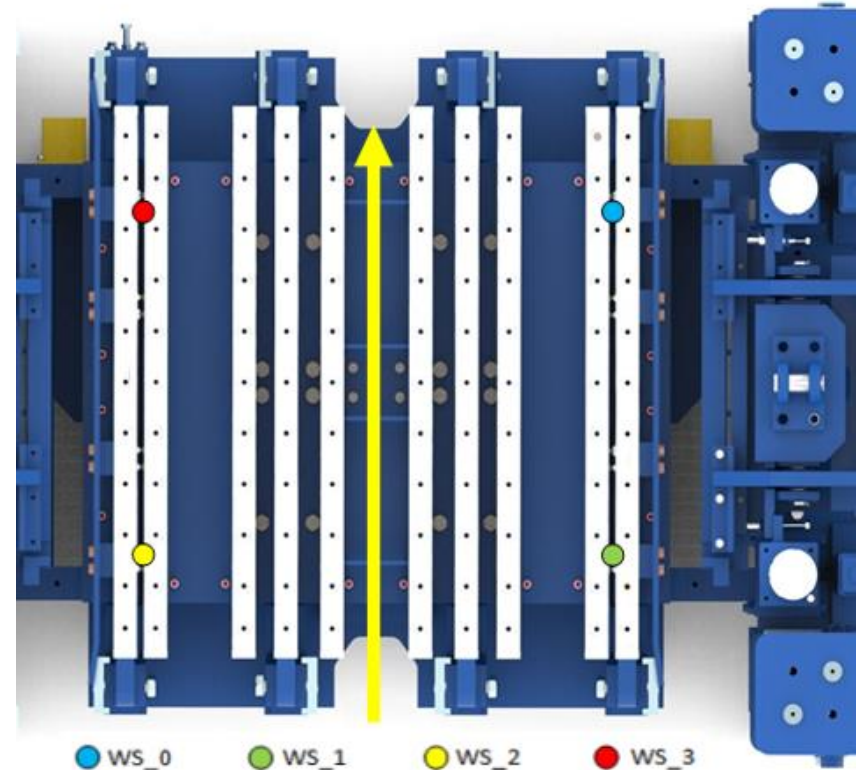

Анализ системы вибрации

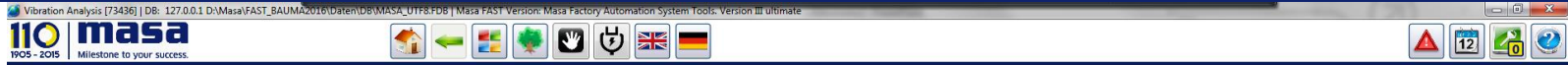

Select Recipe
Vibration alle Puffer fest

Vibration sensor 1

frequency (Hz): 39.811

amplitude (mm): 1.052

Vibration sensor 2

frequency (Hz): 39.81

amplitude (mm): 1.04

Working Direction

Vibration sensor 3

frequency (Hz): 39.809

amplitude (mm): 1.097

Vibration sensor 4

frequency (Hz): 39.811

amplitude (mm): 1.107

Start reference

Start cycle

Start continuous

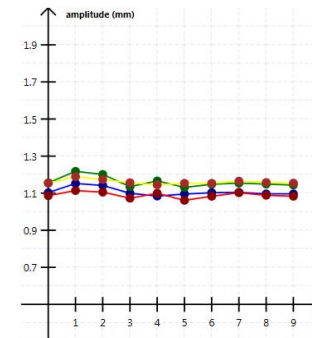
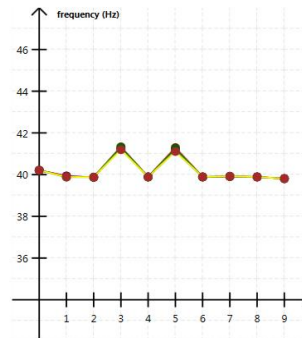
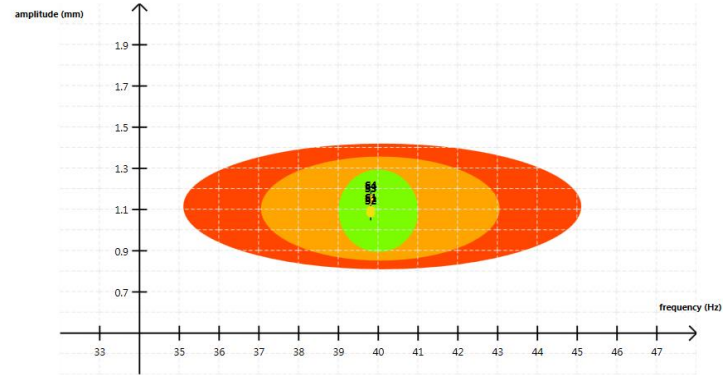

A blurred industrial scene featuring a yellow container or tray in the upper center, set against a dark blue background with various mechanical parts and structures.

Опыт

Завод WetCast

Автоматизированная линия изготовления плитки литьевым способом

masa
Milestone to your success.



Автоматизированная линия изготовления плитки литьевым способом

masa
Milestone to your success.



Автоматизированная линия изготовления плитки литьевым способом

masa
Milestone to your success.



Автоматизированная линия изготовления плитки литьевым способом

masa
Milestone to your success.





70000

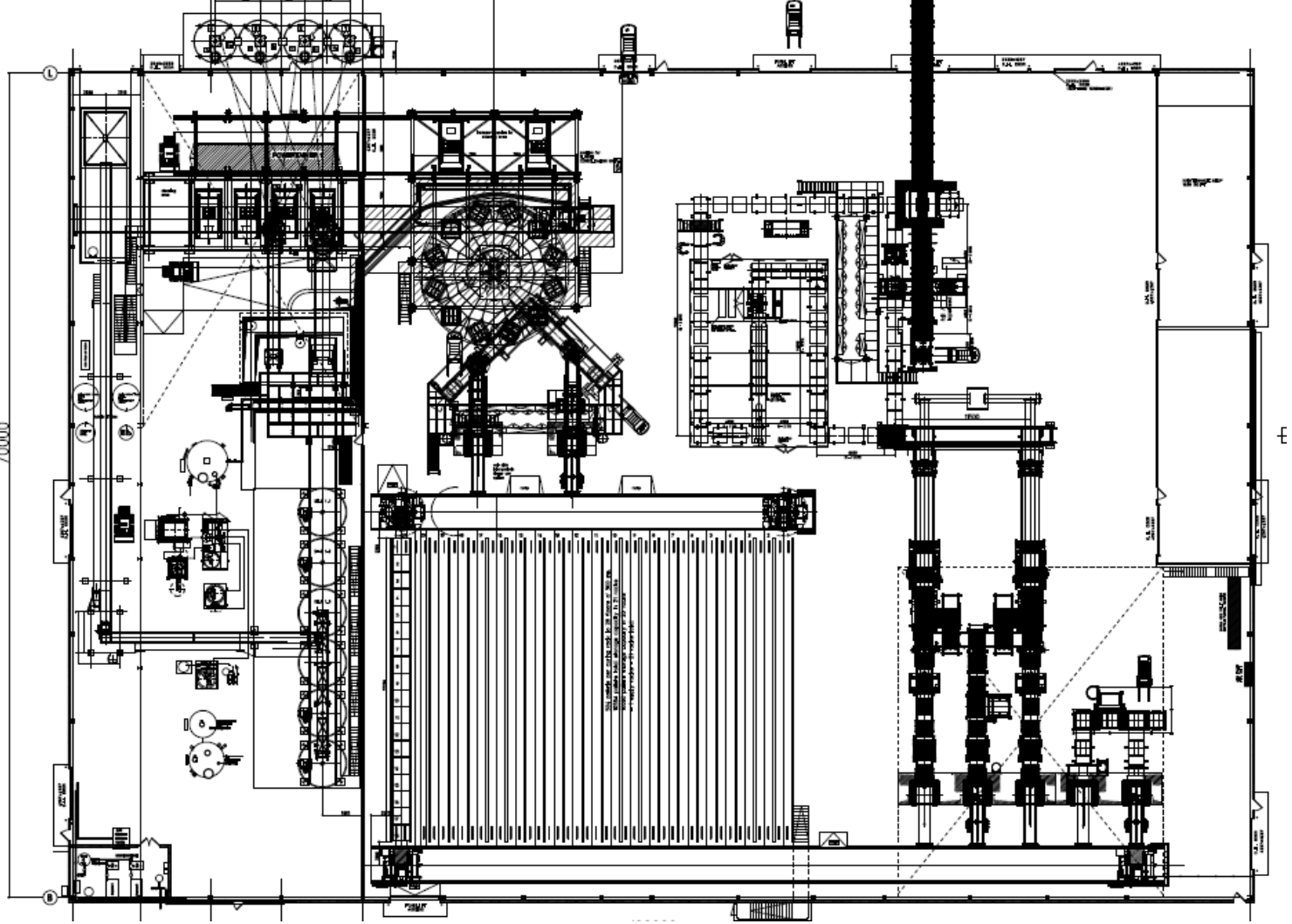



Контроль качества на линиях Masa- безопасно и скучно
Благодарим вас за внимание.